

Panasonic

Guía de referencia rápida

Teléfono específico digital

Nº de modelo

KX-DT521/KX-DT543/KX-DT546

Consola SDE digital

Nº de modelo

KX-DT590

Gracias por adquirir un teléfono específico digital (TED). Lea este manual con atención antes de utilizar este producto y guárdelo para futuras consultas. Para obtener más información, consulte los manuales de la central.

Encontrará los manuales y la información adicional en el sitio Web de Panasonic:
<https://panasonic.net/cns/pcc/support/pbx/>

Nota

- En este manual, se omite el sufijo de cada número de modelo a no ser que sea necesario.
- Las ilustraciones pueden diferir del aspecto real del producto.

Información importante

ADVERTENCIA

Desconecte el cable de la línea telefónica de este producto si éste emite humo, olores anómalos o ruidos poco comunes. Estas condiciones pueden provocar un incendio o descargas eléctricas. Compruebe que ya no se emita humo y póngase en contacto con un servicio cualificado.

CUIDADO

Para evitar dañar el teléfono, asegúrese de desconectar la línea de extensión antes de instalar o retirar el KX-DT590 (Consola SDE digital).

Para usuarios de la Unió Europea

Información para usuarios en la recogida y desecho de equipos antiguos y baterías / pilas utilizadas

La aparición de estos símbolos en los productos, embalaje y / o la documentación adjunta indica que los productos eléctricos y electrónicos y baterías / pilas utilizados no deben mezclarse con la basura doméstica general.

Para que los productos antiguos y las baterías / pilas utilizadas se sometan a un proceso adecuado de tratamiento, recuperación y reciclaje, llévelos a los puntos de recogida, según la legislación nacional y las directivas 2002 / 96 / EC y 2006 / 66 / EC.

Si desecha estos productos y baterías / pilas correctamente, estará contribuyendo a preservar valiosos recursos y a evitar cualquier posible efecto negativo en la salud de las personas y en el medio ambiente que pudiera producirse debido al tratamiento inadecuado de desechos.

Para más información adicional acerca de la recogida y reciclaje de productos antiguos y baterías, póngase en contacto con su municipio local, su servicio de recogida de basura o el punto de venta donde adquirió los artículos.

Puede haber sanciones por una incorrecta eliminación de este residuo, de acuerdo con la legislación nacional.



Para usuarios empresariales en la Unión Europea

Si usted desea descartar aparatos eléctricos y electrónicos, por favor contacte a su distribuidor o proveedor a fin de obtener mayor información.



Información sobre la eliminación en otros países no pertenecientes a la Unión Europea

Estos símbolos solo son válidos en la Unión Europea. Si desea desechar estos productos, póngase en contacto con las autoridades locales o con su distribuidor para que le informen sobre el método correcto de eliminación.



Nota sobre el símbolo de batería / pilas (ejemplos de dos símbolos en la parte inferior):

Este símbolo puede usarse en combinación con el símbolo químico. En este caso, cumple con los requisitos de la Directiva del producto químico indicado.

Para obtener información sobre el cumplimiento de las directivas de regulación relativas a la UE, póngase en contacto con un representante autorizado:

Panasonic Testing Center
Panasonic Marketing Europe GmbH
Winsbergring 15, 22525 Hamburg, F.R. Alemania



For Users in Australia and the United Kingdom

- This unit is capable of being used in conjunction with hearing aids fitted with inductive coil pick-ups. The handset should be held as for normal conversation. For operation, the hearing aid should be set to its "T" position or as directed in the operating instructions for the hearing aid.
- This unit is designed to aid the visually handicapped to locate dial keys and buttons.



For Users in the United Kingdom

- This unit is designed to be installed under controlled conditions of ambient temperature and a relative humidity.
- Avoid installing the unit in damp or humid environments, such as bathrooms or swimming pools.
- 999 and 112 can be dialed on the product after accessing the outside line for the purpose of making outgoing calls to the BT emergency (999) and (112) services.

For users in New Zealand

- This equipment shall not be set to make automatic calls to the Telecom '111' Emergency Service.

Información importante

- This device is equipped with pulse dialing while the telecom standard is DTMF tone dialing. There is no guarantee that the Telecom Lines will always continue to support pulse dialing.



PTC General Warning

- The grant of a Telepermit for any item of terminal equipment indicates only that Telecom has accepted that the item complies with minimum conditions for connection to its network. It indicates no endorsement of the product by Telecom, nor does it provide any sort of warranty. Above all, it provides no assurance that any item will work correctly in all respects with another item of Telepermitted equipment of a different make or model, nor does it imply that any product is compatible with all of Telecom's network services.



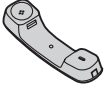

Información sobre accesorios

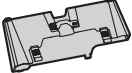
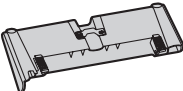
Accesorios incluidos

KX-DT521/KX-DT543/KX-DT546

Microteléfono (1)	Cable del microteléfono (1)	Cable de línea telefónica*1
		
Soporte (1)		
KX-DT521 	KX-DT543 KX-DT546 	

KX-DT590

Soporte (1)	Cable de línea telefónica (1)*2	Adaptador de montaje en la pared (1)
		
Tornillos para el montaje en la pared (3)*3	Tornillos para fijar a la unidad (2)	
		

*1 Dos cables para el KX-DT521NE / KX-DT543NE / KX-DT546NE. Consulte a su distribuidor para saber qué cable de línea telefónica utilizar.
Ningún cable para el KX-DT521NZ / KX-DT543NZ / KX-DT546NZ. Consulte a su distribuidor para saber qué cable de línea telefónica utilizar.
Un cable para modelos distintos a los anteriores.

*2 Para los usuarios en Nueva Zelanda, consulte a su distribuidor para saber qué cable de línea telefónica utilizar.

*3 Dos tornillos para fijar el KX-DT590 a la pared.
Un tornillo para fijar el adaptador de montaje en la pared a la unidad.

Accesorios opcionales

	KX-DT521	KX-DT543	KX-DT546
Kit de montaje en pared	KX-A432X	KX-A433X	
Consola SDE digital	KX-DT590		

Ubicación de los controles

KX-DT521AL/KX-DT521NZ/KX-DT521SX/KX-DT521UK/KX-DT521X

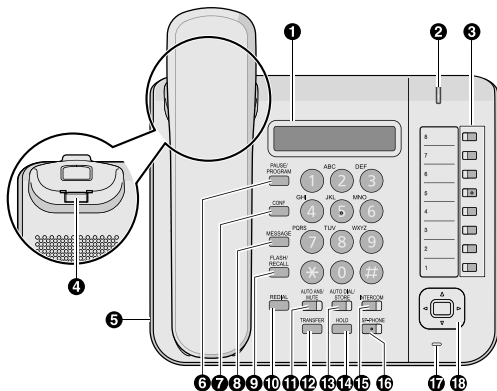

KX-DT521NE

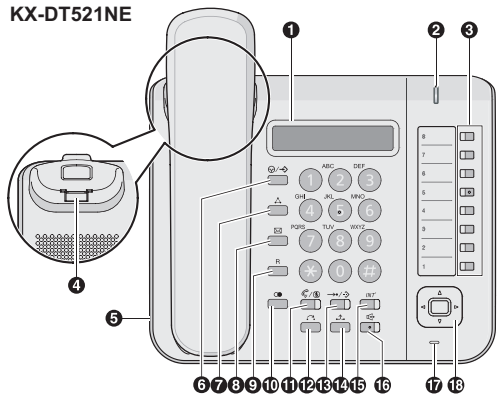

Ubicación de los controles

KX-DT543AL / KX-DT543NZ / KX-DT543SX / KX-DT543UK / KX-DT543X
KX-DT546AL / KX-DT546NZ / KX-DT546SX / KX-DT546UK / KX-DT546X

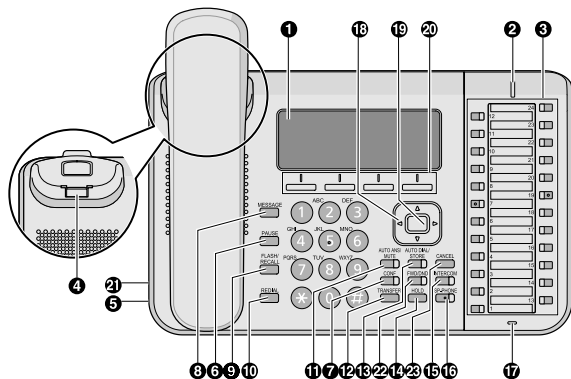

KX-DT543NE / KX-DT546NE

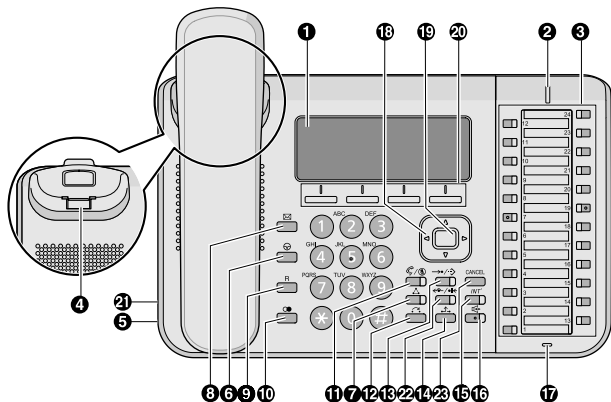



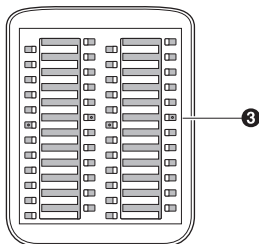





KX-DT590AL
KX-DT590SX
KX-DT590UK
KX-DT590X



- 1 LCD (pantalla de cristal líquido):**
KX-DT521: 1 línea, KX-DT543: 3 líneas, KX-DT546: 6 líneas
- 2 Indicador de mensaje / llamada:**
Al recibir una llamada interna, el indicador parpadea en verde y al recibir una llamada externa, el indicador parpadea en rojo. Cuando le dejen un mensaje, el indicador permanecerá encendido en rojo.
- 3 Teclas LN programables:** Se utilizan para conectar una línea externa o para ejecutar una función asignada a dicha tecla.
- 4 Gancho de colgar del microteléfono:** Ayuda a mantener el microteléfono estable cuando la unidad se coloca en una pared.
- 5 Jack para auriculares**
- 6 (PAUSA / PROGRAM (PROGRAMAR))** (sólo KX-DT521): Se utiliza para insertar una pausa al almacenar un número de teléfono. Este botón también se utiliza para programar esta unidad.
 (PAUSA) (sólo KX-DT543 / KX-DT546): Se utiliza para insertar una pausa al almacenar un número de teléfono.
- 7 (CONFERENCIA):** Se utiliza para establecer una conversación a múltiples bandas.
- 8 (MENSAJE):** Se utiliza para dejar una indicación de mensaje en espera o para devolver la llamada al interlocutor que ha dejado la indicación de mensaje en espera.
- 9 R (R (FLASH) / RELLAMADA):** Se utiliza para desconectar la llamada actual y realizar otra llamada sin colgar.
- 10 (RLL):** Se utiliza para rellamar al último número marcado.

Ubicación de los controles

- 11  /  (**RESPUESTA AUTOMÁTICA / ENMUDECER**): Se utiliza para recibir una llamada entrante en el modo manos libres o enmudecer el micrófono / microteléfono durante una conversación.
- 12  (**TRANSFERIR**): Se utiliza para transferir una llamada a otro interlocutor.
- 13  /  (**MARCACIÓN AUTOMÁTICA / GUARDAR**): Se utiliza para la marcación rápida del sistema / personal o para guardar cambios de programa.
- 14  (**RETENER**): Se utiliza para poner una llamada en retención.
- 15  (**INTERCOM**): Se utiliza para realizar o recibir llamadas internas.
- 16  (**MANOS LIBRES [Altavoz]**): Se utiliza para el funcionamiento con manos libres.
- 17 **Micrófono**: Se utiliza para el funcionamiento con manos libres.
- 18 **Tecla Navegador**: Se utiliza para ajustar el volumen y el contraste de pantalla o para seleccionar los elementos que desee.
- 19 **ENTER***1: Se utiliza para asignar el elemento seleccionado.
- 20 **Teclas soft (S1-S4)***1: S1-S4 (situados de izquierda a derecha) se utilizan para seleccionar el elemento que se visualiza en la línea inferior de la pantalla.
- 21 **Jack EHS (conmutador de conexión electrónica)***1
- 22 **DSV / NOM***1: Se utiliza para cambiar a Desvío de llamadas o No molesten en la extensión.
- 23 **CANCELAR***1: Se utiliza para cancelar el elemento seleccionado.

*1 Sólo KX-DT543 / KX-DT546

Antes de utilizar el teléfono

Volumen del altavoz
Al realizar una conversación con manos libres Pulse [▲] o [▼] para ajustar el volumen.
Volumen del microteléfono / auriculares*1
Al usar el microteléfono o los auriculares Pulse [▲] o [▼] para ajustar el volumen.
Volumen del timbre
Con el teléfono colgado o al recibir una llamada Pulse [▲] o [▼] para ajustar el volumen.
Contraste del LCD
Con el teléfono colgado 1. Pulse la tecla soft PROG (S1).*2 2. Introduzca 0①. 3. Pulse [ENTER].*3 4. Pulse [▲] o [▼] para ajustar el contraste del LCD. 5. Pulse [ENTER].*3 6. Pulse [CANCEL].*2
Tono de llamada
1. Pulse la tecla soft PROG (S1).*2 2. Pulse una tecla LN programable o INT' [INTERCOM] 2 veces. 3. Introduzca 2 dígitos (01-30) utilizando las teclas de marcación (0-9) o pulse [▲] o [▼] para seleccionar el tono de llamada. 4. Pulse [ENTER].*3 5. Pulse [CANCEL].*2

*1 Si escucha su voz a través del microteléfono o de los auriculares, baje el volumen.

*2 Para KX-DT521, pulse 0 / → [PAUSA / PROGRAM (PROGRAMAR)].

*3 Para KX-DT521, pulse → / → [MARCACIÓN AUTOMÁTICA / GUARDAR].

Retroiluminación del LCD

Con el teléfono colgado

1. Pulse la tecla soft **PROG** (S1).^{*1}
2. Introduzca ①④.
3. Pulse [ENTER].^{*2}
4. Pulse una tecla de marcación para seleccionar el modo de retroiluminación del LCD.
①: Automático
②: Siempre activado
③: Siempre desactivado
5. Pulse [ENTER].^{*2}
6. Pulse [CANCEL].^{*1}

*1 Para KX-DT521, pulse  /  [PAUSA / PROGRAM (PROGRAMAR)].

*2 Para KX-DT521, pulse  /  [MARCACIÓN AUTOMÁTICA / GUARDAR].

Operaciones de función

Realizar llamadas

Llamada
[A una extensión] <ol style="list-style-type: none">1. Descuelgue.2. Marque el número de extensión.
[A un interlocutor externo] <ol style="list-style-type: none">1. Descuelgue.2. Pulse una tecla LN programable.3. Marque el número de teléfono del interlocutor externo.
Rellamada
<ol style="list-style-type: none">1. Descuelgue.2. Pulse ☎[RLL].
Marcación superápida
<ol style="list-style-type: none">1. Descuelgue.2. Marque un número de marcación superápida.
Llamada de interfono
<ol style="list-style-type: none">1. Descuelgue.2. Introduzca ☎③①.3. Introduzca un número de interfono (2 dígitos).4. Tras el tono de confirmación, hable.
Marcación rápida del sistema
<ol style="list-style-type: none">1. Descuelgue.2. Pulse →•/•↔[MARCACIÓN AUTOMÁTICA / GUARDAR].3. Introduzca un número de marcación rápida del sistema (3 dígitos).

Operaciones de función

Marcación rápida personal

[Para guardar]

1. Descuelgue.
2. Introduzca *30.
3. Introduzca un número de marcación rápida personal (2 dígitos).
4. Introduzca el número de teléfono que quiera guardar (máx. 32 dígitos).*1
5. Pulse #.
6. Tras el tono de confirmación, cuelgue.

[Para marcar]

1. Descuelgue.
2. Pulse →•/•→ [MARCACIÓN AUTOMÁTICA / GUARDAR].
3. Introduzca *.
4. Introduzca un número de marcación rápida personal (2 dígitos).

Marcación con una sola pulsación

[Para guardar]

1. Pulse la tecla soft **PROG** (S1).*2
2. Pulse una tecla LN programable.
3. Introduzca 2.
4. Introduzca el número que quiere guardar (máx. 32 dígitos).*1
5. Pulse [ENTER].*3
6. Pulse [CANCELAR].*2

[Para marcar]

1. Descuelgue.
2. Pulse la tecla LN programable que ha asignado como tecla de marcación con una sola pulsación.

*1 Introduzca el número de acceso a la línea a externa antes del número de teléfono externo.

*2 Para KX-DT521, pulse Ⓞ / → [PAUSA / PROGRAM (PROGRAMAR)].

*3 Para KX-DT521, pulse →•/•→ [MARCACIÓN AUTOMÁTICA / GUARDAR].

Durante una conversación

Retención de llamadas

[Para retener]

1. Pulse  [RETENER].
2. Tras el tono de confirmación, cuelgue.

[Para recuperar una llamada en la extensión retenida]

1. Descuelgue.
2. Pulse una tecla LN programable o *INT'* [INTERCOM].

[Para recuperar una llamada externa desde otra extensión]

1. Descuelgue.
2. Pulse una tecla LN programable.

Transferencia de llamadas

[A una extensión]

1. Pulse  [TRANSFERIR].
2. Tras el tono de confirmación, marque el número de la extensión.
3. Hable.
4. Cuelgue.

[A un interlocutor externo]

1. Pulse  [TRANSFERIR].
2. Tras el tono de confirmación, pulse una tecla LN programable.
3. Marque un número de teléfono externo.
4. Hable.
5. Cuelgue.

Ajustar el teléfono según sus necesidades

No molesten

1. Descuelgue.
2. Introduzca *7①.
3. Pulse una tecla de marcación para seleccionar el ajuste.
①: Tanto a las llamadas externas como internas
②: Sólo llamadas externas
③: Sólo llamadas internas
4. Para activar No molesten, introduzca ①.
Para cancelar No molestes, introduzca ②.
5. Tras el tono de confirmación, cuelgue.

Aviso temporizado

[Para activar]

1. Descuelgue.
2. Introduzca *7⑥①①.
3. Introduzca la hora y los minutos (4 dígitos).
4. Si se visualiza la hora en formato de 12 horas, introduzca ② (AM) o ③ (PM).
5. Introduzca ④ (1 vez) o ⑤ (diario).
6. Tras el tono de confirmación, cuelgue.

[Para cancelar]

1. Descuelgue.
2. Introduzca *7⑥①①.
3. Tras el tono de confirmación, cuelgue.

[Para detener o contestar la devolución de llamada]

1. Pulse *INT'* [INTERCOM], o descuelgue.

Funciones útiles**Conversación con múltiples usuarios****[Para añadir otros interlocutores durante una conversación]**

1. Pulse Δ [CONFERENCIA].
2. Tras el tono de confirmación, marque el número de teléfono del interlocutor que quiere añadir.
3. Hable con el nuevo interlocutor.
4. Pulse Δ [CONFERENCIA].
5. Tras el tono de confirmación, hable con múltiples interlocutores.

[Para abandonar una conferencia]

1. Pulse Δ [CONFERENCIA].
2. Tras el tono de confirmación, cuelgue.

Antes de alejarse de su escritorio**Desvío de llamadas**

1. Descuelgue.
2. Introduzca $(*)7(1)$.
3. Pulse una tecla de marcación para seleccionar los tipos de llamadas a las que aplicar esta función.
 - ①: Tanto a las llamadas externas como internas
 - ①: Sólo llamadas externas
 - ②: Sólo llamadas internas
4. Pulse una tecla de marcación para seleccionar el estado.
 - ②: Todas las llamadas
 - ③: Ocupado
 - ④: Sin respuesta
 - ⑤: Ocupado / Sin respuesta
 - ①: Cancelar*1
5. Introduzca un número de extensión y, a continuación, introduzca $(\#)$ o introduzca un número de acceso a una línea LN, un número de teléfono externo y, a continuación, introduzca $(\#)$.
6. Tras el tono de confirmación, cuelgue.

Operaciones de función

*1 Si introduce ① en el paso 4, puede omitir el paso 5.

Instalación y configuración

Nota

- Panasonic no se hace responsable de lesiones o daños a la propiedad que resulten de fallos derivados de una incorrecta instalación o funcionamiento que no se ajuste con esta documentación.

Instalar un KX-DT590 en el KX-DT543 / KX-DT546

El KX-DT590 permite añadir a esta unidad 48 teclas LN programables adicionales. Estas teclas se utilizan para conectar una línea externa, realizar una llamada utilizando la marcación con una sola pulsación o para ejecutar una función asignada a dicha tecla.



- 1 Fije el KX-DT590 a la unidad con los 2 tornillos.*1

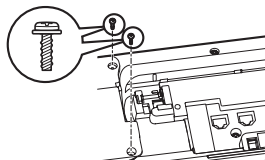

*1 Includido con el KX-DT590.

Instalar el soporte

KX-DT521

- 1 Inserte los pestillos del soporte en los orificios situados en la unidad.
- 2 Empuje suavemente el soporte en la dirección indicada hasta que encaje en su posición. El soporte quedará instalado.

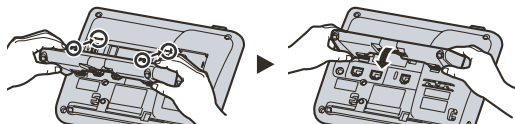

Instalación y configuración

KX-DT543/KX-DT546/KX-DT590

- 1 Inserte los pestillos (A) del soporte en los orificios situados en la unidad.
- 2 Empuje suavemente el soporte en la dirección indicada hasta que encaje en su posición. El soporte quedará colocado en la posición superior.

Ejemplo: KX-DT546

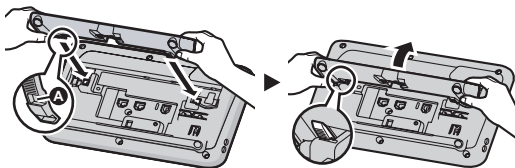

Retirar el soporte

KX-DT521

- 1 Retire el soporte en la dirección indicada presionando los pestillos del soporte con las dos manos, como se indica en la imagen.

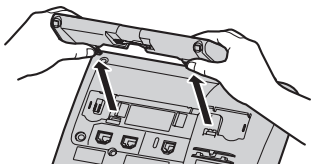

KX-DT543/KX-DT546/KX-DT590

- 1 Sujete el soporte con las dos manos.
- 2 Gire suavemente el soporte en la dirección indicada hasta que se suelte.

Ejemplo: KX-DT546

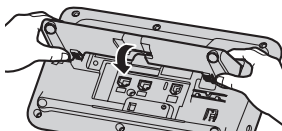

Conexiones

KX-DT521

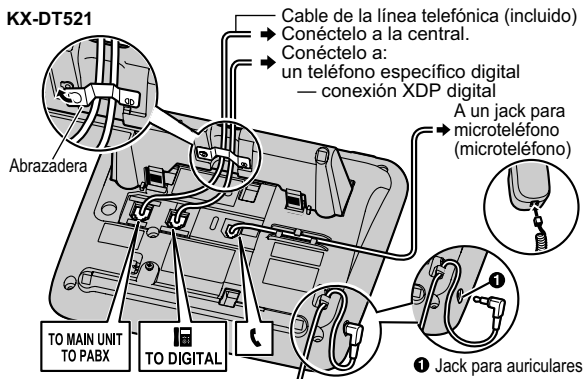

KX-DT543 / KX-DT546

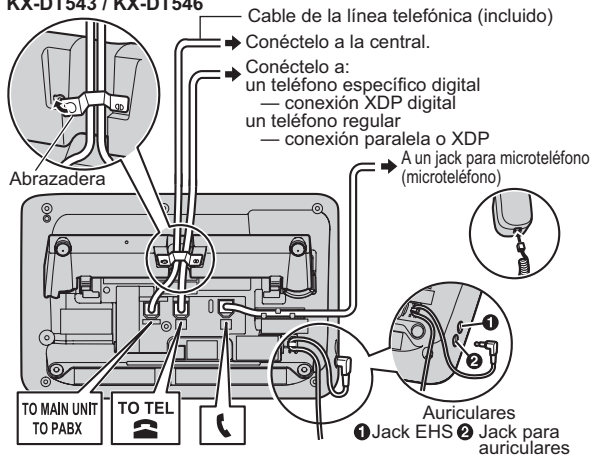

KX-DT590

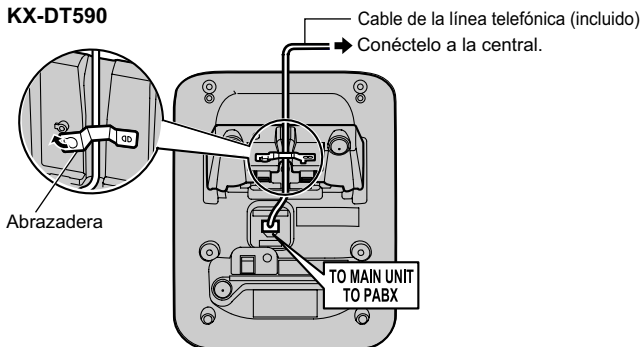

Nota

● Al conectar unos auriculares

Los siguientes auriculares pueden utilizarse con esta unidad. (No se pueden garantizar todas las operaciones con los auriculares).

– Auriculares con cable

Panasonic RP-TCA400, RP-TCA430, KX-TCA400 o KX-TCA430

– Auriculares EHS (sólo KX-DT543 / KX-DT546)

Para obtener información actualizada acerca de los auriculares que se han probado con esta unidad, contacte a su distribuidor.

<https://panasonic.net/cns/pcc/support/pbx/>

● Al conectar cables

Asegúrese de que los cables estén insertados en las ranuras y sujetos para evitar dañar los conectores.

Montaje en la pared

Nota

- Cuando monte el KX-DT543 / KX-DT546 con un KX-DT590 en la pared, fije primero el KX-DT590 en el KX-DT543 / KX-DT546 y, a continuación, móntelos en la pared. Para obtener más información acerca del montaje, consulte "Instalar un KX-DT590 en el KX-DT543 / KX-DT546", Página 19.
- Cuando monte el KX-DT543 / KX-DT546 con un KX-DT590 en la pared, sólo se podrá instalar un KX-DT590.

- 1 Inserte las lengüetas del adaptador para el montaje en la pared en las aberturas específicas de la base, y deslice el adaptador para el montaje en la pared en la dirección de la flecha hasta que haga clic.

KX-DT521

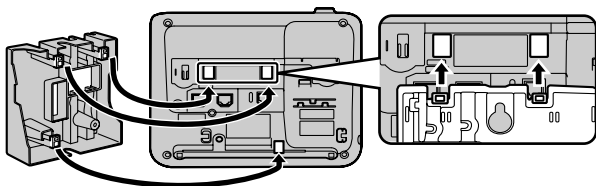

KX-DT543 / KX-DT546 con KX-DT590

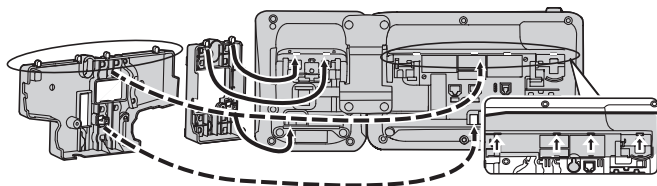

Montaje en la pared

- 2 Fije el adaptador para el montaje en la pared a la base con el(los) tornillo(s). (Torsión recomendada: de 0,4 N·m [4,08 kgf·cm] a 0,6 N·m [6,12 kgf·cm])
- 3 Conecte los cables a la unidad, y deslícelos por el adaptador para el montaje en la pared, como se indica en la siguiente figura.
- 4 Coloque los tornillos en la pared con una separación de 83 mm o 100 mm y monte la unidad en la pared.

Ejemplo: KX-DT543 / KX-DT546 con KX-DT590

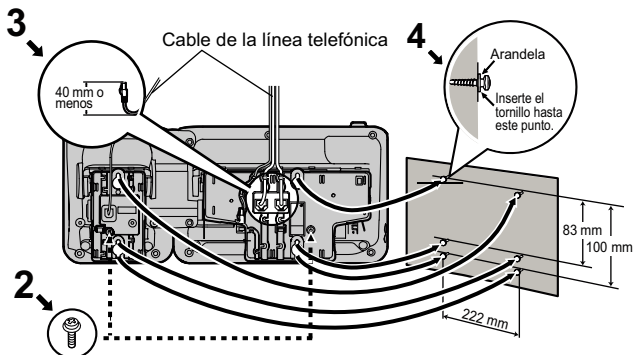

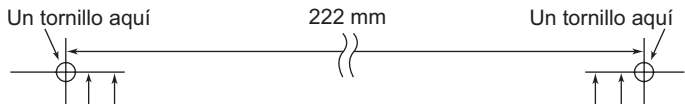

PLANTILLA PARA EL MONTAJE EN LA PARED

1. Inserte los tornillos en la pared del modo indicado.
2. Coloque la unidad sobre las cabezas de los tornillos.

Nota:

- Si el KX-DT590 se monta junto KX-DT543 / KX-DT546, deje 222 mm de espacio entre los 2 tornillos para el TED y los 2 tornillos para el KX-DT590, como se indicó anteriormente. Este espacio está reducido en esta plantilla y se debe medir.

para KX-DT521 / KX-DT543 / KX-DT546

100 mm
83 mm

100 mm
83 mm

para KX-DT590

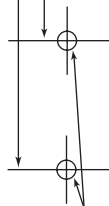
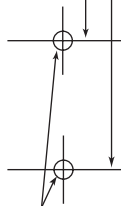

Un tornillo en cada punto

Un tornillo en cada punto